



MANUALE D'USO ED ISTRUZIONI ORIGINALI
CAPPA A CONDENSAZIONE

CHCF4 - CHCF5 - CHCF711- CHCF1620 - CHCF610-COMPACT

INDICE

1. Servizio tecnico _____	4
2. Avvertenze generali _____	4
3. Caratteristiche tecniche _____	4
4. Istruzioni per l'installatore _____	4
4.1 Posizionamento _____	5
4.2 Predisposizione del forno _____	5
4.3 Predisposizione della cappa _____	6
4.4 Collegamento della cappa al forno _____	7
4.5 Collegamento della cappa allo scarico vapore del forno _____	8
4.6 Collegamento cappa alla rete di alimentazione elettrica _____	8
4.7 Collegamento cappa alla rete idrica _____	9
4.8 Scarico acqua _____	9
5. Istruzioni per l'uso _____	10
6. Rischi residui _____	10
7. Pulizia e manutenzione ordinaria _____	10
8. Assistenza tecnica _____	11
9. Informazioni agli utenti _____	11
10. Schema elettrico _____	11
11. Garanzia convenzionale _____	12
12. Disponibilità e fornitura parti di ricambio _____	13
13. Legge applicabile e foro competente _____	13



PERICOLO DI SHOCK ELETTRICO

Prima di eseguire qualsiasi tipo di pulizia sull'apparecchio, interrompere l'alimentazione elettrica (agire sull'interruttore magnetotermico di sicurezza) e quella idrica (chiudere il rubinetto dell'acqua). Lasciarlo completamente raffreddare.

Ogni eventuale modifica che si rendesse necessaria all'impianto elettrico per poter installare l'apparecchio dovrà essere eseguita solo da personale competente.

L'impianto di alimentazione elettrica deve essere munito di efficace collegamento di messa a terra secondo le norme in vigore.

Nel collegamento permanente alla rete, tra l'apparecchio e la rete, deve essere interposto un interruttore onnipolare di protezione con apertura minima tra i contatti della categoria di sovratensione III (4000V), dimensionato al carico e rispondente alle norme in vigore (interruttore magnetotermico automatico).

Se il cavo di alimentazione elettrica è danneggiato, deve essere sostituito dal costruttore o dal suo servizio di assistenza tecnica, o comunque da una persona con qualifica simile, in modo da prevenire ogni rischio.

L'apparecchio al suo interno dispone anche di componenti elettrici, per ragioni di sicurezza è vietato lavarlo con getti d'acqua o di vapore specialmente se diretti verso le aperture di aerazione presenti sulle superfici metalliche del suo involucro esterno.

1. Servizio tecnico

Un controllo tecnico una volta o due all'anno contribuisce ad allungare la vita dell'apparecchio e ne garantisce un migliore funzionamento. Assicurarsi che l'assistenza sia effettuata solo ed esclusivamente da personale qualificato. Per eventuali ordini di parti di ricambio o per qualsiasi informazione relativa all'apparecchio citare sempre il numero di matricola ed il modello (dati riportati sulla targhetta "dati tecnici" apposta sul lato dell'apparecchio).

2. Avvertenze generali

E' molto importante che questo libretto istruzioni sia conservato assieme all'apparecchio per future consultazioni.

Queste avvertenze sono state redatte per la vostra sicurezza e per quella degli altri; Vi preghiamo, quindi, di volerle leggere attentamente prima di installare e di utilizzare l'apparecchio.

Se al momento della ricezione della merce l'imballo non dovesse essere integro o risultasse danneggiato, apporre la seguente dicitura: **"RISERVA DI CONTROLLO MERCI"**, con la specifica del danno e controfirma dell'autista; entro 4 giorni di calendario (non lavorativi) dalla data di consegna effettuare un reclamo scritto al venditore, trascorso i quali non si accettano reclami.

L'apparecchio è destinato all'uso professionale e deve essere utilizzato da personale qualificato e addestrato all'uso.

E' pericoloso modificare o tentare di modificare le caratteristiche di questo apparecchio.

Per i controlli periodici o eventuali riparazioni non tentare di metterci mano. Contattare il Centro di Assistenza più vicino e impiegare solo ricambi originali.

L'apparecchio non è destinato ad essere usato da bambini e/o persone con ridotte capacità fisiche, sensoriali o mentali, oppure con mancanza di esperienza o di conoscenza, a meno che esse non siano sorvegliate da una persona responsabile della loro sicurezza.

Il livello di rumore dell'apparecchio in funzione risulta inferiore a 70 dB (A).

La targhetta "dati tecnici" è posizionata sul lato dell'apparecchio.

L'uso improprio o scorretto e l'inosservanza delle norme d'installazione fanno decadere ogni responsabilità da parte della Ditta Costruttrice. A tale riguardo, devono essere seguite in modo rigoroso le direttive riportate nel paragrafo "POSIZIONAMENTO".

3. Caratteristiche tecniche

Modello	CHCF4 CHCF610	CHCF623- COMPACT	CHCF610- COMPACT	CHCF5/ CHCF711	CHCF1620
Dimensioni (cm) LxPxH	85x105x29	50x76x31	50x94x29	73x86x29	93x105x29
Peso (kg)	29	18	21	30	32
Potenza Max. assorbita (kW)	0,6				
Tensione alimentazione (V~)	230 (50/60 Hz)				
Pressione acqua (kPa)	100 - 200				
Classe	I				
Sezione cavo di alimentazione	3 x 1,5 mm ² (3G 1,5 mm ²)				
Tipologia cavo	H07RN-F				
Allacciamento cavo di alimentazione	Tipo : Y				

4. Istruzioni per l'installatore

Le istruzioni che seguono sono rivolte all'installatore qualificato affinché compia le operazioni di installazione e manutenzione nel modo più corretto e secondo le norme in vigore. Qualsiasi intervento deve essere fatto con l'apparecchio disinserito elettricamente.

Prima di usare l'apparecchio togliere accuratamente la speciale pellicola adesiva che protegge i particolari in acciaio inox evitando di lasciare residui di colla sulle superfici; eventualmente toglierli subito adoperando un solvente appropriato.

4.1 Posizionamento

Per le operazioni di movimentazione e di montaggio della cappa si raccomanda l'uso di adeguati guanti protettivi.

Durante la movimentazione della cappa fare particolare attenzione a non danneggiare o rompere la parte in vetro.

La cappa è costruita per essere utilizzata con i forni per i modelli che la prevedono)

La cappa va posizionata in modo che la parete posteriore sia facilmente accessibile per effettuare l'allacciamento elettrico, quello idrico, quello di scarico e per consentire l'eventuale manutenzione.

Se la cappa viene posizionata vicino a pareti, divisori, mobili da cucina ecc., si raccomanda che questi siano di materiale NON INFIAMMABILE. In caso contrario devono essere rivestiti con materiale isolante termico non infiammabile, prestare attenzione alle norme di prevenzione incendi.

La cappa non deve essere installata nelle vicinanze di una friggitrice.

Ad installazione avvenuta provvedere a convogliare verso l'esterno i possibili fumi/vapori che fuoriescono dalla cappa.

4.2 Predisposizione del forno

Aprire la porta del forno e togliere le 2 viti autofilettanti, presenti sulla parte frontale della camera di cottura, che poi serviranno per il fissaggio della cappa.

Togliere le 4 viti autofilettanti presenti sulla parte posteriore/superiore del forno che poi serviranno per il fissaggio della cappa.

Rimuovere il fianco sinistro del forno svitando le viti autofilettanti che lo fissano.

Utilizzando un utensile appropriato, aprire il foro sul basamento del forno (Fig. 1 e Fig. 1a) così da poter disporre della sede nella quale montare il fissacavo in dotazione con la cappa.

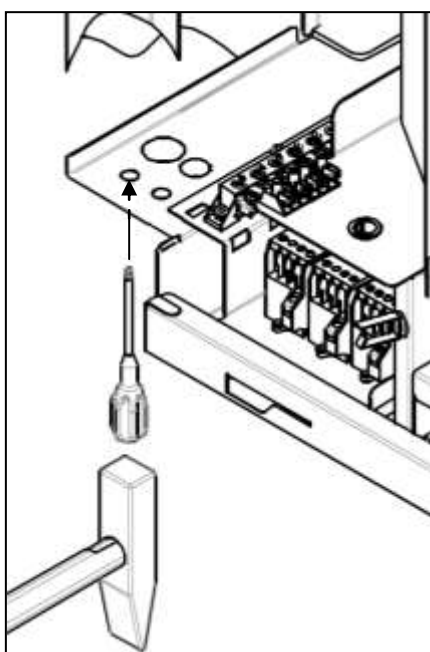

Fig. 1

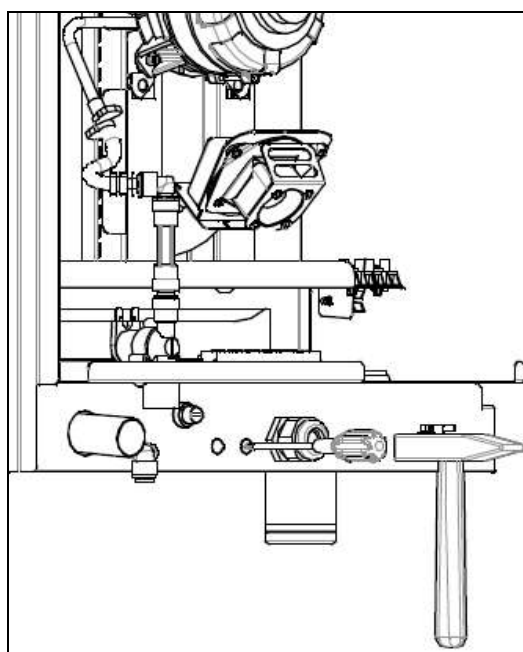

Fig. 1a

Montare il fissacavo "A" nell'apposito foro reso disponibile sul basamento del forno (Fig. 2 e Fig. 2a).

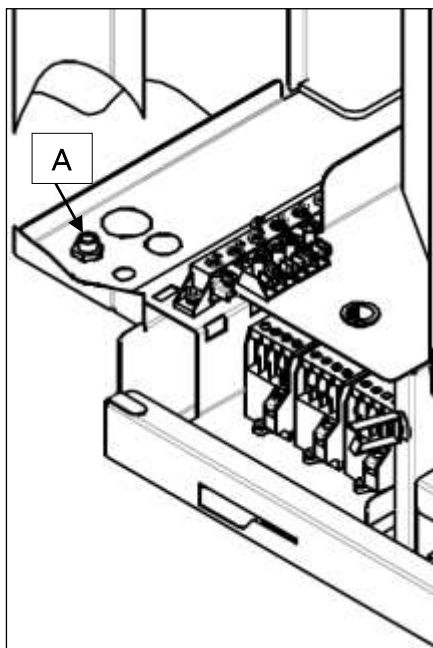

Fig. 2

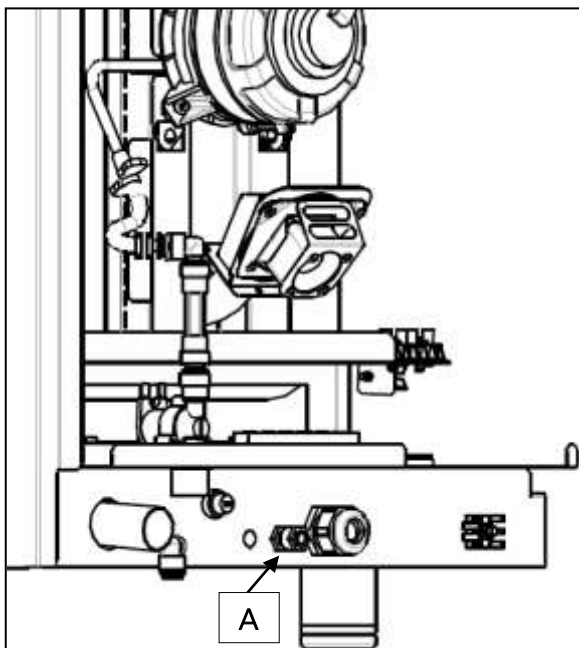

Fig. 2a

4.3 Predisposizione della cappa

Togliere dall'interno della cappa tutto il materiale in dotazione.

Svitare le 4 viti autofilettanti (sulla zona superiore della cappa) poste sui fori adibiti al fissaggio del camino della cappa. Fissare il tipo di camino appropriato in dotazione, tramite le 4 viti autofilettanti rimosse in precedenza (Fig. 3).

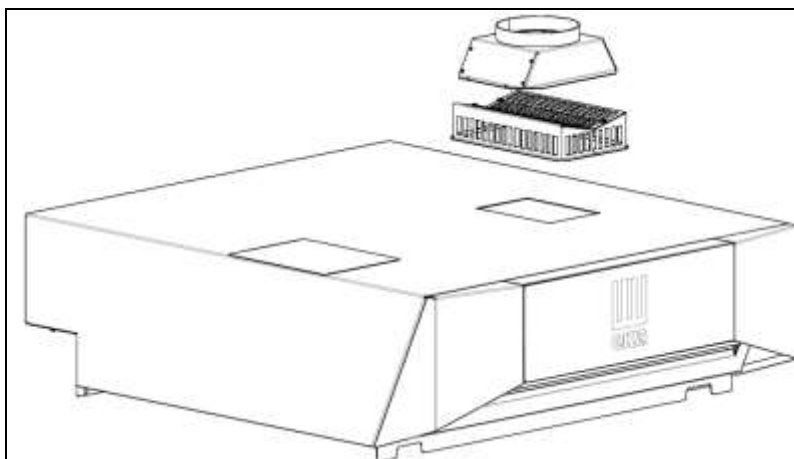

Fig. 3

4.4 Collegamento della cappa al forno

Appoggiare la cappa sopra il forno.

Fissare la parte anteriore della cappa con la parte anteriore del forno utilizzando le 2 viti autofilettanti tolte in precedenza dal forno.

Far passare il cavo (4 fili) "C" di connessione della cappa attraverso il fissacavo "A" montato in precedenza sulla parte posteriore del forno, fino a giungere in prossimità dell'apposita morsetteria "D" di collegamento disponibile nel forno (Fig.4 e Fig.4a).

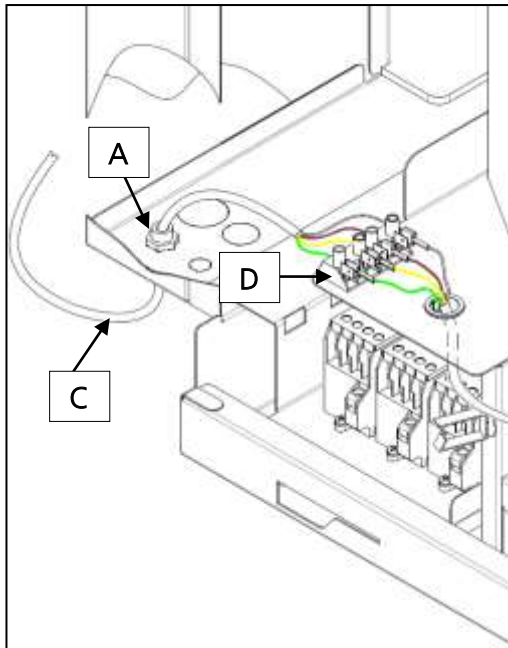

Fig. 4

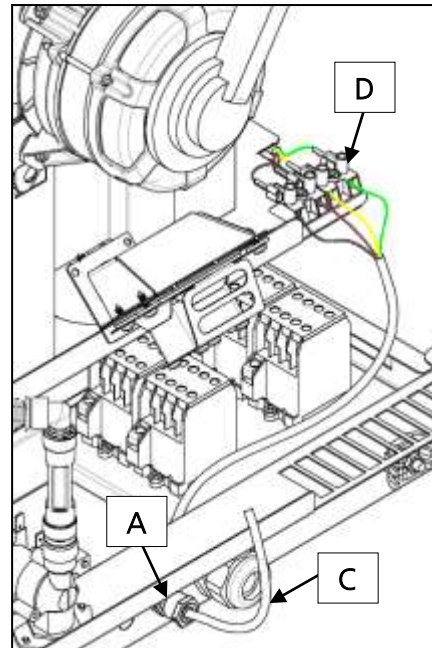

Fig.4a

Importante

Il collegamento deve essere fatto rispettando rigorosamente la colorazione dei 4 fili. I 4 fili colorati del cavo della cappa, devono essere collegati ai 4 morsetti a vite della morsetteria del forno, facendo attenzione che il filo inserito nel morsetto a vite abbia lo stesso colore del filo già collegato alla morsetteria del forno.

Avvertenza

Dopo aver collegato il cavo della cappa, accertarsi che lo stesso non possa ostacolare le normali operazioni di montaggio/smontaggio (manutenzione) della schiena del forno.

A collegamento terminato serrare la ghiera del fissacavo.

Rimontare il fianco del forno utilizzando le apposite viti autofilettanti rimosse in precedenza.

4.5 Collegamento della cappa allo scarico vapore del forno

Montare l'apposito tubo in gomma "A" in dotazione tra il tubo di scarico fumi/vapori del forno e il tubo di entrata fumi/vapori della cappa, e fissarlo mediante le 2 fascette metalliche "B" in dotazione (Fig. 5)

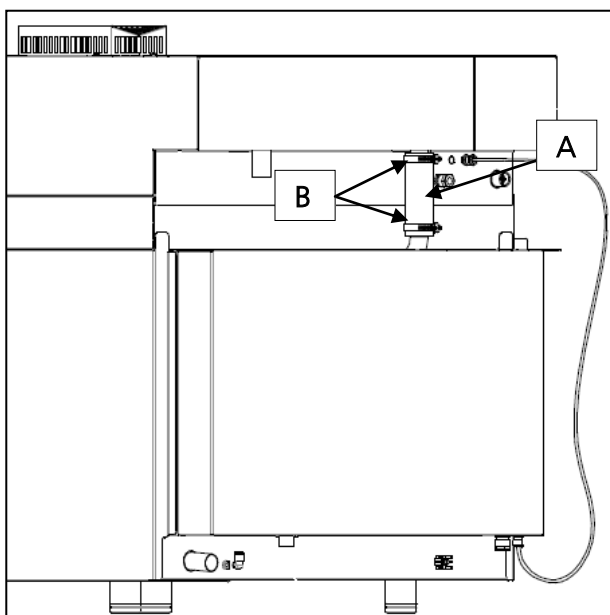

Fig. 5

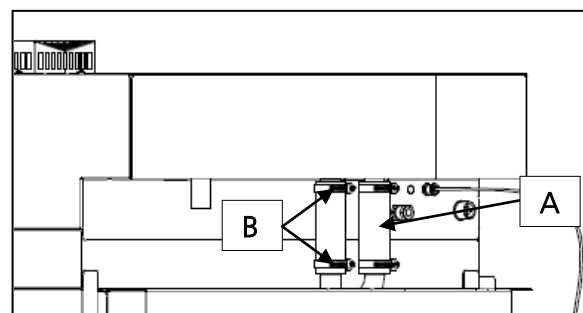

Fig.5a

Importante

I tubi in gomma e le fascette metalliche vengono forniti in dotazione con la cappa.

Fissare la parte posteriore della cappa con la parte posteriore del forno utilizzando le 4 viti autofilettanti tolte in precedenza dal forno.

4.6 Collegamento cappa alla rete di alimentazione elettrica

Il collegamento alla rete di alimentazione elettrica deve essere effettuato secondo le normative vigenti. Prima di effettuare l'allacciamento accertarsi che:

la tensione e la frequenza dell'impianto di alimentazione corrispondano a quanto riportato sulla targhetta "dati tecnici" apposta sull'apparecchio;

la valvola limitatrice e l'impianto possano supportare il carico dell'apparecchio (vedi targhetta "dati tecnici");

l'impianto di alimentazione sia munito di efficace collegamento di messa a terra secondo le norme in vigore;

l'interruttore onnipolare usato per l'allacciamento sia facilmente raggiungibile con l'apparecchio installato; nel collegamento diretto alla rete, tra l'apparecchio e la rete, sia interposto un interruttore onnipolare di protezione con apertura minima tra i contatti della categoria di sovratensione III (4000V), dimensionato al carico e rispondente alle norme in vigore;

il cavo di terra giallo/verde non sia interrotto dall'interruttore;

la tensione di alimentazione, quando l'apparecchio è in funzione, non si discosti dal valore della tensione nominale di $\pm 10\%$.

Se il cavo di alimentazione è danneggiato, deve essere sostituito dal costruttore o dal suo servizio di assistenza tecnica, o comunque da una persona con qualifica simile, in modo da prevenire ogni rischio.

Per effettuare il collegamento della cappa alla rete elettrica è sufficiente inserire la spina del cavo di alimentazione nell'apposita presa elettrica (230V~ 50/60 Hz). Eventuali sostituzioni del cavo devono essere eseguite solamente da personale autorizzato. L'apparecchio deve essere connesso al sistema equipotenziale della rete. Questo collegamento deve essere effettuato tramite l'apposito morsetto che è contrassegnato con il simbolo . Il conduttore equipotenziale deve avere un sezione minima di 2,5 mm². Il morsetto equipotenziale si trova sul retro dell'apparecchio.

4.7 Collegamento cappa alla rete idrica

L'apparecchio deve essere alimentato con acqua potabile ad una pressione compresa tra 100 e 200 kPa (1,0-2,0 bar). L'apparecchio è fornito di tubo flessibile (1,5 metri) con raccordi femmina filettati 3/4" e relative guarnizioni. Le vecchie giunzioni non devono essere riutilizzate.

Il collegamento alla rete idrica va fatto attraverso l'elettrovalvola filettata 3/4" presente sul retro dell'apparecchio, utilizzando il tubo flessibile in dotazione, con l'interposizione di un filtro meccanico e di un rubinetto di intercettazione (prima di collegare il filtro, lasciare defluire una certa quantità di acqua per spurgare la condotta da eventuali scorie).

4.8 Scarico acqua

Nel retro dell'apparecchio è situato il tubo di scarico "A" (Fig.14) al quale va collegata una tubazione con un diametro interno di 30 mm (DN 30). La tubazione può essere sia del tipo rigido che di tipo flessibile e lungo il percorso di scarico non deve presentare curve "a gomito". La tubazione di scarico va convogliata ad uno scarico aperto o sifonato. In ogni caso, per motivi di conformità alle norme igieniche vigenti, la tubazione collegata al tubo di scarico dell'apparecchio non deve andare a diretto contatto con il punto di scarico.

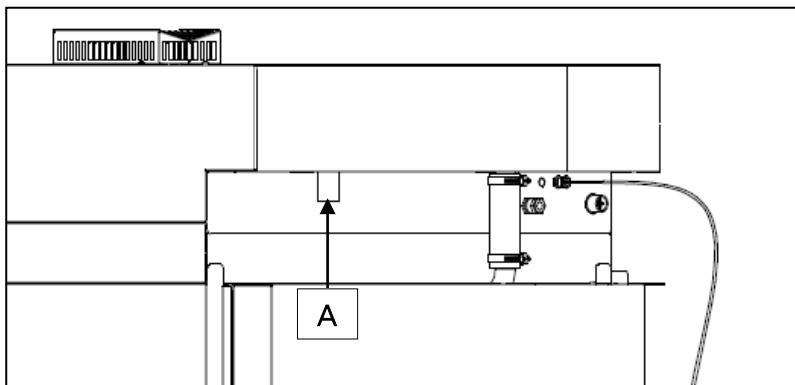

Fig. 14

5. Istruzioni per l'uso

L'apparecchio dovrà essere destinato solo all'uso per il quale è stato concepito, ogni altro impiego è da ritenersi improprio. La cappa è stata progettata per aspirare i fumi/vapori che escono dal camino di scarico del forno e per aspirare i fumi/vapori che escono durante l'apertura della porta del forno. Prima di mettere in funzione la cappa assicurarsi che al suo interno non siano presenti materiali cartacei e/o resti dell'imballo quali sacchetti, polistiroli o altro.

Terminate le operazioni di installazione **per attivare la cappa è sufficiente attivare il forno al quale è collegata.**

La cappa funziona in modo completamente automatico.

- Durante il ciclo di cottura del forno il motore di aspirazione della cappa si attiva a bassa velocità, aspirando i fumi/vapori che escono dal camino di scarico del forno.
- Ogni volta che viene aperta la porta del forno il motore di aspirazione della cappa si attiva ad alta velocità, per aspirare rapidamente gli eventuali fumi/vapori che potrebbero fuoriuscire dalla camera di cottura. A fine ciclo di cottura, se il ciclo non viene riattivato, dopo 5 minuti di funzionamento la cappa si disattiva automaticamente.
- La presenza di vapore in uscita dal camino di scarico del forno fa attivare automaticamente il "sistema di condensazione" della cappa.

Avvertenza

Verificare che la cappa sia sempre correttamente alimentata con la tensione di rete (230 V 50/60 Hz). Se manca la corretta alimentazione elettrica, la cappa non funziona anche se è attivo il forno al quale è collegata: pericolo di danneggiare i componenti elettrici interni della cappa!

LA DITTA COSTRUTTRICE NON SI ASSUME ALCUNA RESPONSABILITA' PER DANNI, DIRETTI O INDIRETTI, CAUSATI DAL MANCATO RISPETTO DI QUESTA AVVERTENZA.

6. Rischi residui

L'apparecchio è dotato di parti elettriche e non va mai lavato con un getto d'acqua o di vapore.

L'apparecchio è collegato elettricamente: **prima di eseguirne qualsiasi tipo di pulizia interrompere l'alimentazione elettrica.**

L'apparecchio presenta anche una parte in vetro: durante le operazioni di movimentazione fare attenzione a non romperla o danneggiarla.

L'apparecchio è dotato di uno scarico con ventilazione forzata: durante il funzionamento non ostruire in alcun modo l'apertura dello scarico per evitare possibili danneggiamenti.

7. Pulizia e manutenzione ordinaria

La pulizia va effettuata costantemente in modo da garantire alla cappa una durata funzionale prolungata nel tempo; in particolare va tenuto **sempre ben pulito il filtro meccanico di aspirazione** così da garantire il massimo rendimento della cappa. Il filtro è fissato con 4 clips "a scatto": può essere tolto tirandolo con forza ai due lati. Per rimmetterlo correttamente in sede, dopo averlo posizionato sui 4 clips, esercitare un'adeguata pressione sui due lati fino al completo bloccaggio. La pulizia della cappa deve essere eseguita con un panno o una spugna imbevuti di acqua tiepida e sapone neutro. Non usare prodotti abrasivi, pagliette, lane di acciaio o acidi, che potrebbero rovinarla. Per la pulizia dell'acciaio non usare prodotti contenenti cloro anche se diluiti: usare i prodotti specifici in commercio o un po' di aceto caldo. Risciacquare bene con l'acqua e asciugare con un panno morbido.

8. Assistenza tecnica

Questo apparecchio prima di lasciare la fabbrica è stato messo a punto e collaudato da personale esperto e specializzato in modo da ottenerne i migliori risultati di funzionamento.

Ogni riparazione o messa a punto che si rendesse necessaria deve essere fatta con la massima cura ed attenzione, rispettando le norme di sicurezza nazionali in vigore. Raccomandiamo di rivolgersi sempre al concessionario che ha effettuato la vendita o al nostro Centro di Assistenza più vicino, specificando il tipo di inconveniente, il modello dell'apparecchio ed il suo numero di matricola (vedi targhetta "dati tecnici" posizionata sul fianco sinistro)

9. Informazioni agli utenti

Ai sensi della Direttiva 2012/19/UE il simbolo del cassonetto barrato riportato sull'apparecchiatura indica che il prodotto alla fine della propria vita utile deve essere raccolto separatamente dagli altri rifiuti.

L'utente dovrà, pertanto, conferire l'apparecchiatura giunta a fine vita agli idonei centri di raccolta differenziata dei rifiuti elettrici ed elettronici.

La raccolta differenziata del rifiuto e le successive operazioni di trattamento, recupero e smaltimento, favoriscono la produzione di apparecchiature con materiali riciclati e limitano gli effetti negativi sull'ambiente e sulla salute eventualmente causati da una gestione impropria del rifiuto. Lo smaltimento abusivo del prodotto da parte dell'utente comporta l'applicazione delle sanzioni amministrative.



10. Schema elettrico

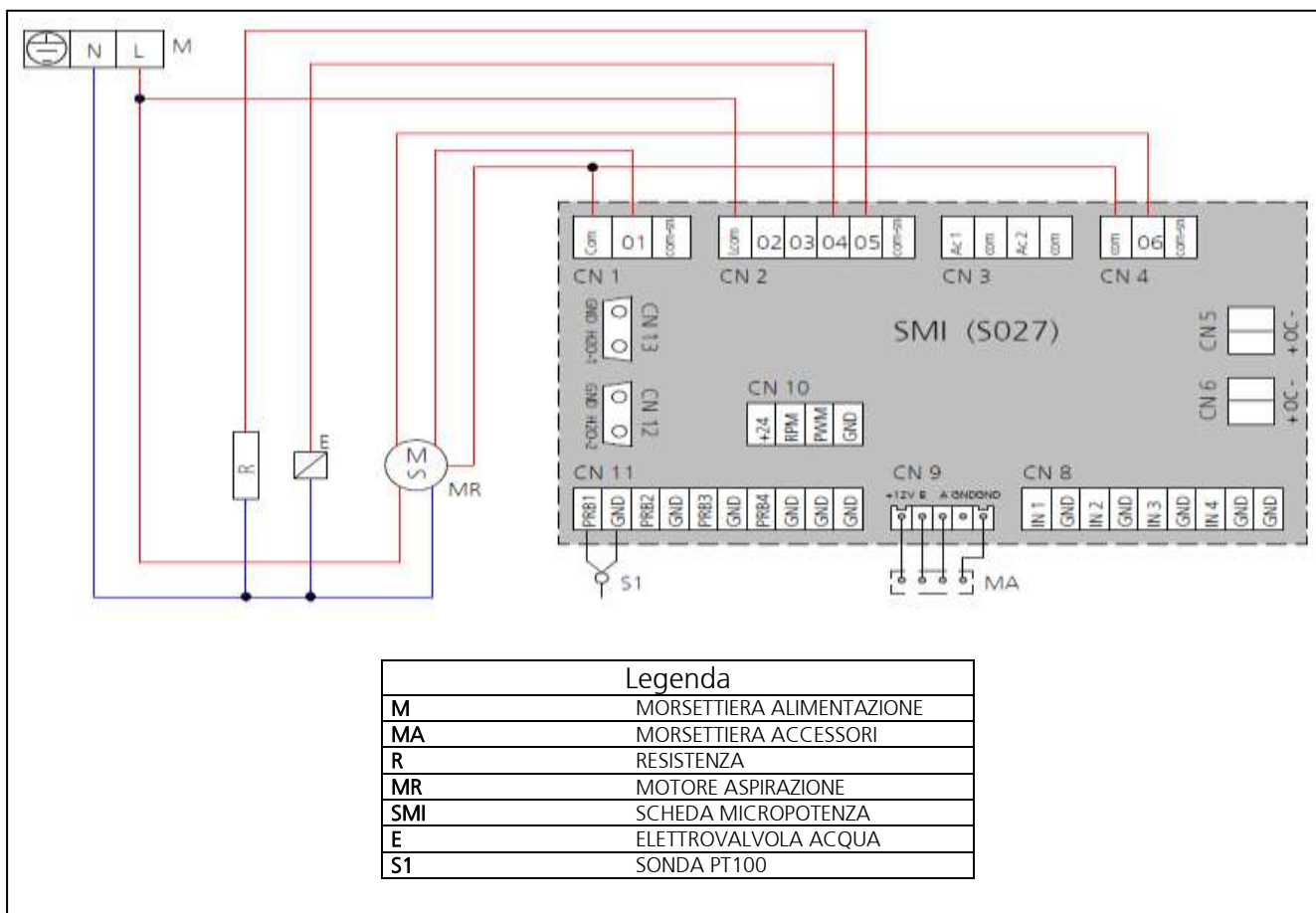

11. Garanzia convenzionale

Il prodotto è concepito esclusivamente per un uso alimentare ed è assistito da garanzia a norma di legge (artt. 1490 e segg. c.c.) per i Clienti Professionali, ovvero i clienti che acquistano dal Distributore con partita IVA. Il prodotto è professionale ed è certificato secondo le norme CEI EN 60335-1 e può essere venduto solo ad utilizzatori professionali.

Con esclusione di ogni ulteriore garanzia, la Venditrice si impegna a riparare, a proprio insindacabile giudizio, solo quelle parti dei propri prodotti che risultassero viziate da un difetto originario purché, a pena di decadenza, il cliente abbia denunciato il vizio entro 12 mesi dall'acquisto e abbia denunciato il difetto, entro 8 (otto) giorni dalla scoperta, per iscritto allegando copia della fattura, della ricevuta o dello scontrino fiscale comprovante l'acquisto.

Oltre che nel caso in cui il cliente non sia in grado di esibire la fattura, la ricevuta o lo scontrino fiscale comprovante l'acquisto ovvero non siano rispettati i termini sopra evidenziati, la garanzia è espressamente esclusa nei seguenti casi:

1. Avarie o rotture di componenti causate dal trasporto.
2. Danni derivanti da inadeguatezza degli impianti elettrici, idraulici e di erogazione del gas rispetto a quanto previsto nel manuale di installazione, o da anomalo funzionamento degli stessi.
3. Danni derivanti da errata installazione del prodotto, ovvero installazione non conforme a quanto previsto nel manuale di installazione, ed in particolare danni dovuti a insufficienza dei camini e degli scarichi cui il prodotto stesso è collegato.
4. Impiego del prodotto per usi diversi rispetto a quelli a cui è destinato, come specificati e risultanti dalla documentazione tecnica rilasciata.
5. Danni dovuti all'utilizzo del Prodotto non conforme alle istruzioni contenute nel manuale d'uso e manutenzione.
6. Manomissione del prodotto.
7. Interventi di regolazione, manutenzione e riparazione del prodotto eseguite da personale non qualificato.
8. Utilizzo di ricambi non originali o non autorizzati.
9. Danni o difetti causati da un uso negligente e/o imprudente del prodotto, o in contrasto con le istruzioni prescritte dal manuale d'uso e manutenzione.
10. Danni causati da incendi o altri eventi naturali e in ogni caso ogni danno da caso fortuito o dipendente da qualsivoglia causa non dipendente dal produttore.
11. Danni ai componenti soggetti a normale usura che necessitano di essere sostituiti periodicamente.

Sono altresì escluse dalla garanzia: le parti verniciate o smaltate, le manopole, le maniglie, le parti in plastica mobili o asportabili, le lampadine, le parti in vetro, le guarnizioni, le parti elettroniche e tutti gli eventuali accessori, le spese di trasporto dalla sede del consumatore, utente finale e/o acquirente. Sono escluse dalla garanzia anche le spese di rimpiazzo del forno e le spese di installazione relative. Sono esclusi da garanzia i Prodotti acquistati come usati o acquistati da terze parti non collegate o autorizzate. Le riparazioni in garanzia non danno luogo a prolungamento o rinnovo della stessa.

I componenti sostituiti in garanzia hanno a loro volta una garanzia di 6 mesi dalla data di spedizione, attestata dal documento di trasporto emesso.

Nessuno è autorizzato a modificare i termini e le condizioni di garanzia o a rilasciarne altre verbali o scritte.

12. Disponibilità e fornitura parti di ricambio

LA ditta mantiene e garantisce la disponibilità delle parti di ricambio per un periodo massimo di 24 mesi dalla data di fattura di vendita del prodotto finito al rivenditore. Dopo tale termine, tale disponibilità non potrà più essere garantita.

13. Legge applicabile e foro competente

I rapporti di fornitura saranno regolati dalla legge italiana, con espressa esclusione delle norme di diritto internazionale privato e della Convenzione di Vienna sulla Vendita Internazionale di Beni Mobili dell'11.4.1980. Per ogni controversia sarà esclusivamente competente il Foro di Padova.

I prodotti presentati nei manuali possono essere soggetti, senza preavviso e senza responsabilità per la ditta, a modifiche tecniche e di design funzionali al miglioramento degli stessi senza pregiudicarne le caratteristiche essenziali di funzionalità e sicurezza. Non risponde a qualsiasi inesattezza, imputabile ad errori di stampa o trascrizione, presenti negli strumenti di presentazione e descrizione tecnica e commerciale dei propri prodotti alla clientela.



Chefline

Viale dell'industria, 23 - 35023 - BAGNOLI DI SOPRA (PD)
Tel. +39.049.5342967 - Whatsapp +39.366.8630408

e-mail: info@chefline.it
web site: www.chefline.it